

CAÇAMBA ESTACIONÁRIA 3m³

As caçambas estacionárias são utilizadas para coletar e transportar diversos tipos de resíduos, por isso a qualidade e a resistência do material das caçambas são imprescindíveis para a Contelurb.

As Caçambas Estacionarias são fabricadas com chapas de alta qualidade seguindo a Norma NBR 14728, importante para a segurança do equipamento, além de chapas trespassadas ao fundo delas, com aplicação dupla de solda para maior resistência.

Trabalhamos apenas com chapas inteiriças com certificado de qualidade e o método de soldagem é feito pelo processo MIG, sendo reforçado na parte interna e externa da caçamba. Garantindo assim, melhor qualidade e Custo x Benefício do mercado!

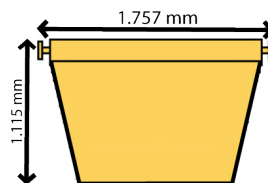
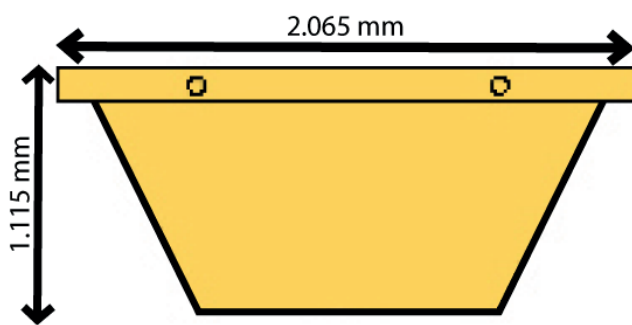

- 📍 **Modelo:** Caçamba Estacionária 3m³
- ↔️ **Largura:** 1.757 mm
- ↓ **Altura:** 1.115 mm
- ✂️ **Comprimento:** 2.065 mm

- 🏠 **Material:** Aço
- ⚖️ **Peso:** 260 kg
- 📦 **Capacidade:** 3m³
- 🎨 **Cores:** Diversas

VOCÊ TAMBÉM PODE CONHECER COMO:

Caixa brooks;
Caixa estacionária;

Caçamba brooks;
Caçambinha;

Caçamba de entulho;
Caçamba para entulho tipo brooks;

Caçamba para poliguidastes.

Falando em qualidade, as caçambas estacionárias fabricadas e vendidas pela Contelurb possuem reforços internos e externos, na horizontal e na vertical, para ampliação da resistência dos pinos de elevação em ferro redondo, garantindo máxima segurança. E se você procura por diferencial no equipamento, as caçambas estacionárias Contelurb recebem pintura de acabamento em poliuretano, além da pintura interna.

DETALHES TÉCNICOS

- A fabricação segue a Norma NBR 14728, assegurando uma maior qualidade.
- Caçambas cônicas que aperfeiçoam a logística do transporte
- Pintura de acabamento em poliuretano. A unidade também é pintada na parte interna.
- Soldada pelo processo MIG na parte interna e externa.
- Chapas trespassadas ao fundo, com aplicação dupla de solda para maior resistência.
- Reforços externos na horizontal e vertical.
- Pinos de elevação em ferro redondo com diâmetro de 2" (50,8mm).
- Espessura das cantoneiras do eixo de basculamento: 5/16" (8,00mm).
- Peças em acabamento de corte a plasma e laser CNC.
- Munhões Laterais e Chapas Estruturais.
- Caçamba estacionária fabricada em chapa de aço ASTM A-36.
- Possui reforços internos para ampliação da resistência dos pinos de elevação.



Em Qual Tipo de Trabalho Devo Usar Caçamba Estacionária?

As caçambas estacionárias são muito utilizadas para:

*Transporte de minérios;
Transporte de areia, pedras, cascalhos, etc;
Transporte e remoção de entulhos;
Transportes de resíduos industriais;
Remoção de lixo em hospitais, centros urbanos e industriais.*



(11) 3136-2668



contato@conterlurb.com.br



conterlurb.com.br